

1 2 月 の 行 事 等 の お 知 ら せ

大 会 報 告

◇ 第 5 1 回 全 日 本 杖 道 大 会 ◇

10月13日(日)京都市武道センターにおいて標記の大会が開催されました。
戦績は下記の通りです。温かい応援ありがとうございました。

六段の部 第1位 安藤 光春・鈴木 友真

全 日 本 杖 道 大 会 組 合 せ (初 段 の 部)

第 3 試 合 場

第 4 試 合 場

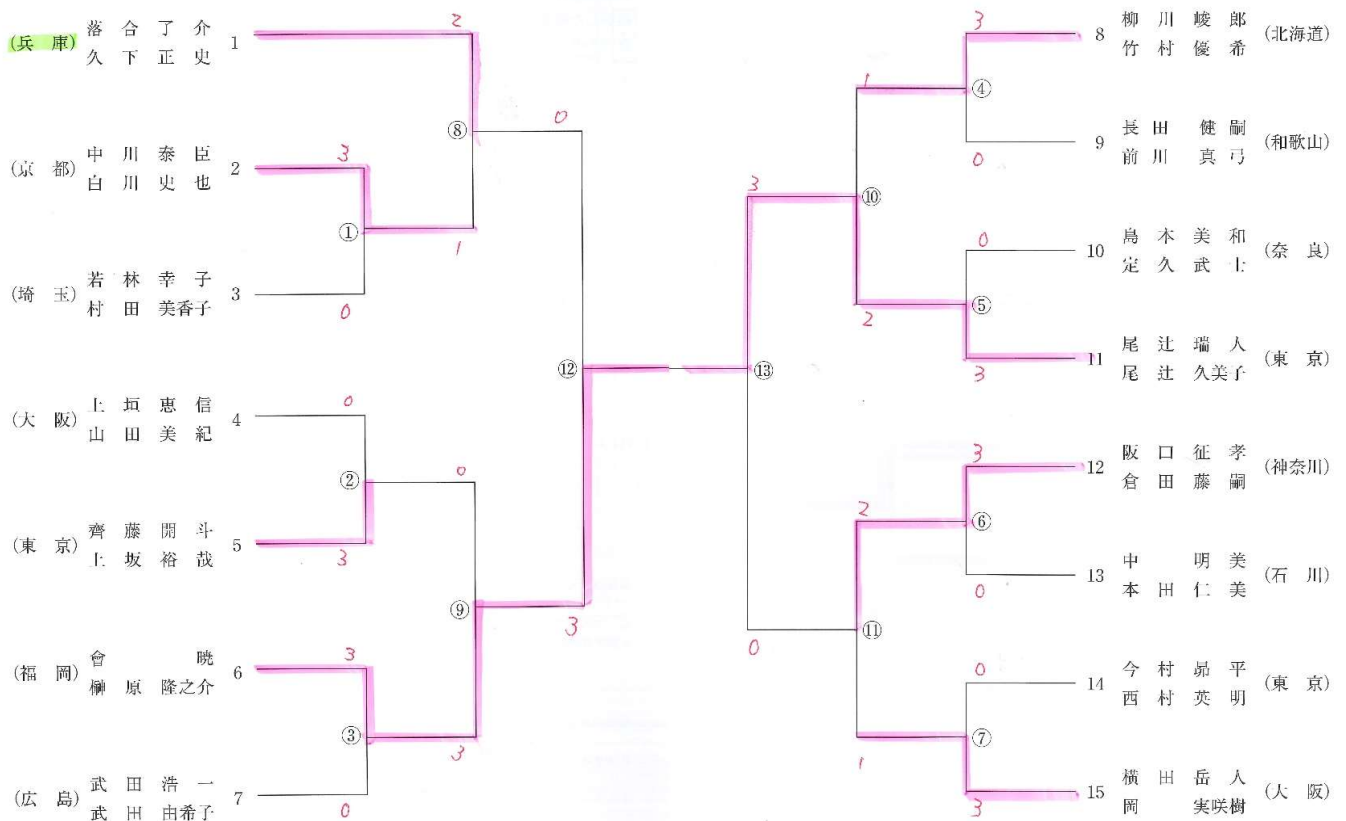

全日本杖道大会 組合せ (二段の部)

第1 試合場

(兵庫)	田新	谷陽	1
(静岡)	山彌	下宮	2
(埼玉)	内野	野寛	3
(東京)	佐野	野琴	4
(岡山)	植野	部千	5
		恵哉	

第2 試合場

(神奈川)	塩野	淳也	6
(福岡)	曾永	芳信	7
(石川)	須山	田美	8
(東京)	山田	剛昌	9
(大阪)	江田	江哲	10
(兵庫)	別所	弘崇	11
		藤原	
		裕也	

第3 試合場

12	村志	雲市	憲昭	(宮山)
13	近藤	藤上	卓綾	(東京)
14	吉安	永藤	省三	(奈良)
15	岡山	田里	逸史	(兵庫)
16	サラ・	ニーマン	芳隆	(広島)
		藤井		

第4 試合場

17	白谷	暢浩	(東京)
18	兼松	門昌	(大阪)
19	目時	和磨	(京都)
20	伊藤	拓郎	(神奈川)
21	亀尾	純美	(愛知)
		美羽	
		亜	

全日本杖道大会 組合せ (三段の部)

第3 試合場

(広島)	神原	原伸	1
(京都)	小林	由季	2
(北海道)	高井	久遠	3
(奈良)	佐福	山好	4
(東京)	鍋田	田志	5
(大阪)	岡谷	田康	6
(埼玉)	加藤	藤か	7
(北海道)	前田	田敏	8
(東京)	渡部	辺一	9
(兵庫)	塩大	見澤	10
(大阪)	西岡	中尋	11
(山口)	藤岡	川真	12
(静岡)	稲吉	吉君	13
		寛代	
		子	

第4 試合場

14	安藤	尾榮	佳子	(兵庫)
15	松市	枝美	桃子	(北海道)
16	豊田	川弥	子覚	(大阪)
17	呉菅	翰明	二	(東京)
18	赤木	口竜	修一	(岡山)
19	津村	貴慎	禎輔	(埼玉)
20	中辻	村豪	馬也	(兵庫)
21	菅原	隆一	樹	(神奈川)
22	四十	万谷	正久	(石川)
23	今川	崎主	一郎	(福岡)
24	佐藤	齋貢	輝悠	(宮城)
25	磯部	幸彦	(東京)	
26	安東	昭生	(大阪)	
		千枝		
		子		

全日本杖道大会 組合せ (四段の部)

第1 試合場

- 1 (大阪) 利可文紀
- 2 (神奈川) 克憲章真
- 3 (兵庫) 戸谷田川
- 4 (北海道) 石仲川官
- 5 (大阪) 益花高廣
- 6 (大阪) 辰友周曾
- 7 (埼玉) 青中大黒
- 8 (東京) 黒服森石
- 9 (広島) 福堀廣白
- 10 (東京) 柳深広
- 11 (大阪) パーソンズ
- 12 (静岡) 安中平
- 13 (神奈川) 柳野宮
- 14 (兵庫) 橋安
- 15 (埼玉) 藤沼澤
- 16 (大阪) 村山路
- 17 (鹿児島) 田本藤
- 18 (京都) 之
- 19 之

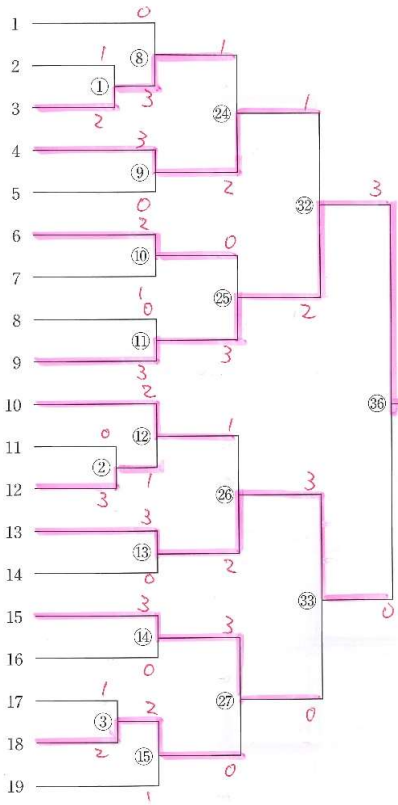

第2 試合場

- 20 (鳥取) 之宏輝
- 21 (東京) 紀子太
- 22 (福岡) 均裕
- 23 (富山) 司行美
- 24 (大阪) 彦貴
- 25 (大阪) 義典
- 26 (神奈川) 仲徹一
- 27 (神奈川) 男生
- 28 (兵庫) 史盛
- 29 (岡山) 志志
- 30 (埼玉) 志志
- 31 (北海道) 志志
- 32 (広島) 志志
- 33 (神奈川) 志志
- 34 (大阪) 志志
- 35 (愛媛) 志志
- 36 (京都) 志志
- 37 (埼玉) 志志
- 38 (大阪) 志志
- 39 (東京) 志志

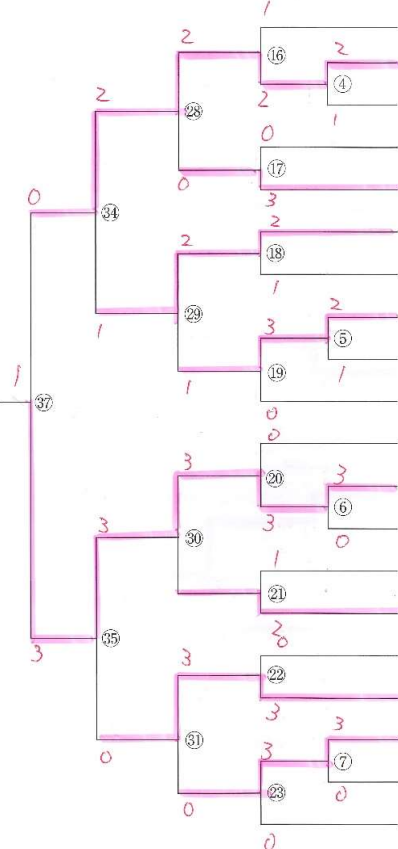

全日本杖道大会 組合せ (五段の部)

第1 試合場

- 1 (兵庫) 山森士
- 2 (東京) 楠山占
- 3 (北海道) 竹重天山
- 4 (奈良) 竹細森
- 5 (埼玉) 藤
- 6 (大阪) 藤
- 7 (神奈川) 藤

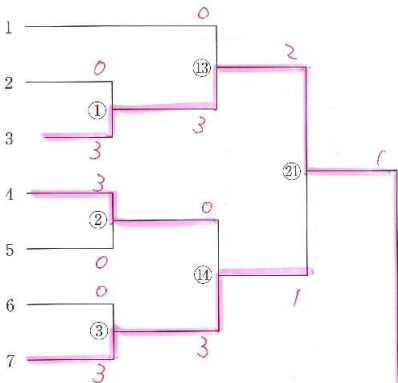

第3 試合場

- 15 (北海道) 正彦
- 16 (埼玉) 正彦
- 17 (大阪) 正彦
- 18 (福岡) 正彦
- 19 (兵庫) 正彦
- 20 (東京) 正彦
- 21 (静岡) 正彦

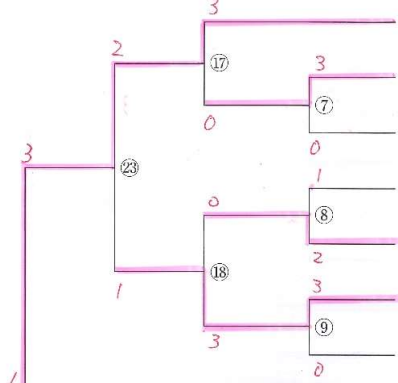

第2 試合場

- 8 (神奈川) 澄川
- 9 (京都) 矢崎
- 10 (埼玉) 中米今
- 11 (大阪) 石籬小
- 12 (東京) 吉吉
- 13 (沖繩) 平池
- 14 (兵庫) 寺横

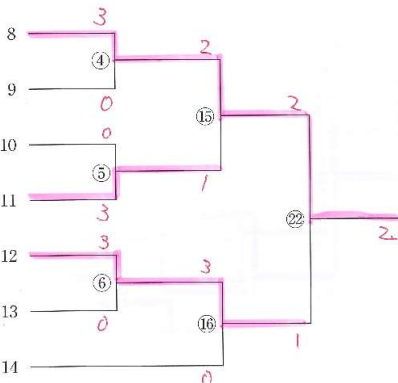

第4 試合場

- 22 (大阪) 渡川
- 23 (東京) 吉谷
- 24 (兵庫) 佐岩
- 25 (北海道) 高今
- 26 (石川) 金柳
- 27 (神奈川) 廣積
- 28 (和歌山) 廣積

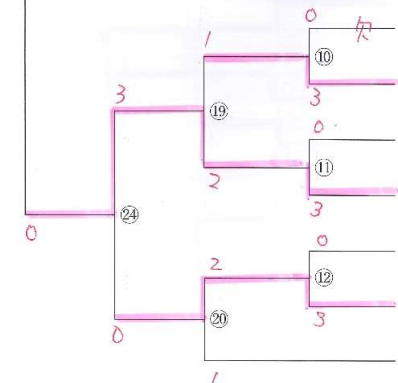

全日本杖道大会 組合せ (六段の部)

第1試合場

- (埼玉) 中子
- (北海道) 山安丸
- (神奈川) 西久垣
- (大阪) 久田
- (富山) 黒塚
- (福岡) 宇城
- (愛知) 山野
- (東京) 上内
- (京都) 吉高
- (宮城) 佐々木
- (兵庫) 山和
- (大阪) 中市
- (東京) 谷日
- (福岡) 田渡
- (奈良) 原浜
- (静岡) 辻高
- (東京) 福太

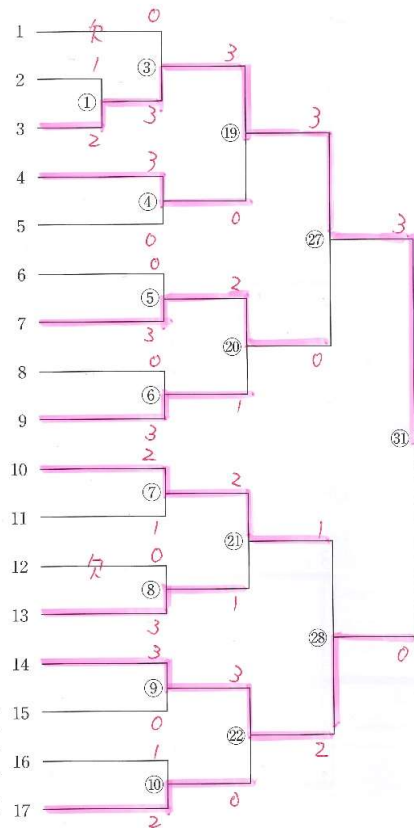

第2試合場

- (東京) 西貢
- (岡山) 山康
- (神奈川) 山藤
- (熊本) 山形
- (北海道) 山藤
- (兵庫) 山藤
- (東京) 山藤
- (大阪) 山藤
- (東京) 山藤
- (神奈川) 山藤
- (兵庫) 山藤
- (埼玉) 山藤
- (富山) 山藤
- (静岡) 山藤
- (福岡) 山藤
- (広島) 山藤

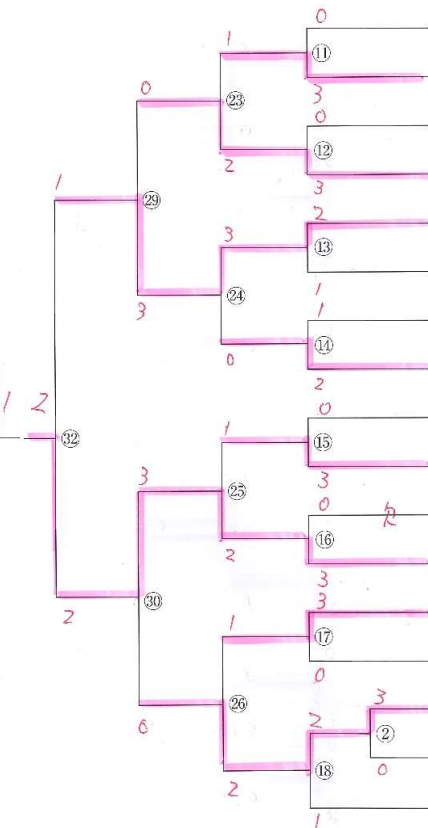

全日本杖道大会 組合せ (七段の部)

第3試合場

- (東京) 平藤
- (神奈川) 青佐
- (福岡) 森森
- (広島) 矢高
- (大阪) 鹿下
- (北海道) 占足
- (埼玉) 天平
- (東京) 星小
- (福岡) 金入
- (東京) 河大
- (静岡) 伊東
- (奈良) 村上
- (福岡) 坂元
- (神奈川) 岩高
- (山形) 村奥
- (大阪) 須上
- (東京) 萩原

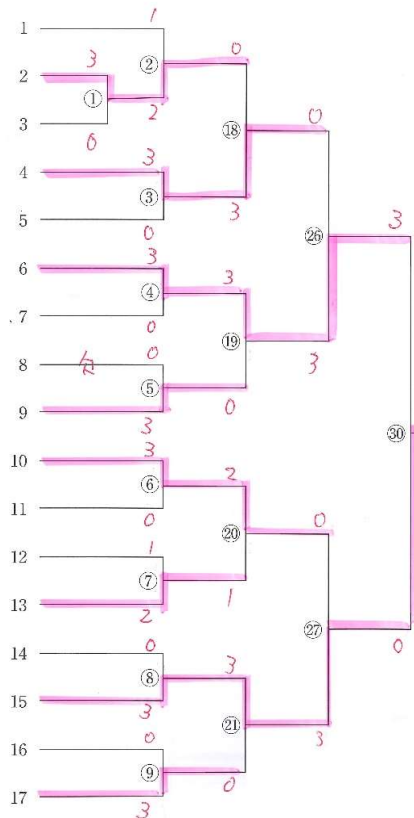

第4試合場

- (兵庫) 白角
- (東京) 井田
- (福岡) 原野
- (広島) 高野
- (福岡) 齋瀬
- (大阪) 橋上
- (埼玉) 大島
- (神奈川) 日野
- (神奈川) 小土
- (北海道) 上井
- (神奈川) 西川
- (福岡) 石野
- (東京) 青野
- (北海道) 小砂
- (広島) 小藤
- (宮城) 村岡
- (鹿儿岛) 白河
- (東京) 永松

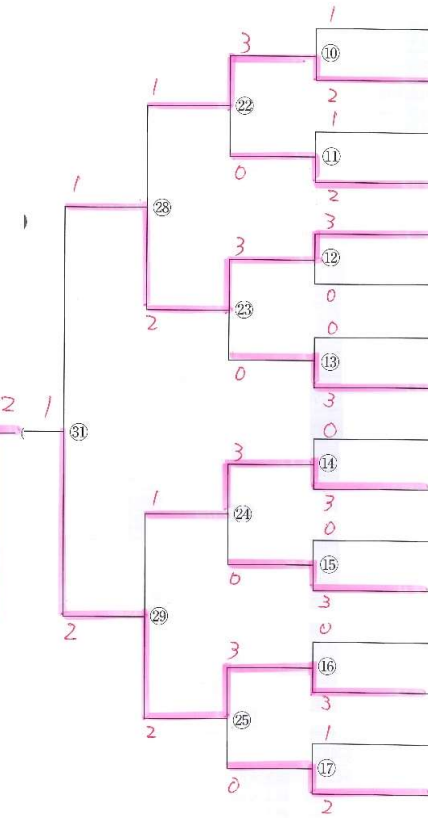

◇ 第59回 全日本居合道大会 ◇

10月19日(土) 東京武道館において標記の大会が開催されました。
戦績は下記の通りです。温かい応援ありがとうございました。

都道府県対抗優勝試合「五段の部」

1	志山	雄師	基正	(埼	玉)
2	山	直和	江	(徳	島)
3	岡	直和	隆	(大	分)
4	中	和	巳	(宮	城)
5	原	芳	隆	(広	高)
6	谷	悠	希	(栃	木)
7	本	武	尊	(福	岡)
8	村	祐	思	(秋	田)
9	上	祐	輝	(岐	早)
10	橋	隆	資	(千	葉)
11	毛	拓	哉	(京	都)
12	野	綾	乃	(佐	賀)
13	川	貫	都	(愛	知)
14	木	裕	繁	(兵	庫)
15	村	奈	子	(東	京)
16	田	絢	央	(三	重)
17	中	翔	甚	(石	川)
18	本	成	子	(山	口)
19	川	智	平	(福	井)
20	下	成	尚	(高	崎)
21	玉	智	俊	(山	形)
22	井	成	也	(新	良)
23	川	智	卓	(茨	湯)
24	浦	成	範	(茨	城)
25	藤	成	典	(岩	手)
26	池	成	樹	(沖	縄)
27	野	成	子	(大	阪)
28	中	成	亮	(鳥	取)
29	見	成	幹	(長	野)
30	水	成	龍	(静	岡)
31	井	成	幸	(鳥	根)
32	藤	成	子	(香	川)
33	迫	成	明	(鹿	島)
34	村	成	明	(青	森)
35	崎	成	潤	(富	山)
36	方	成	和	(熊	本)
37	中	成	智	(滋	賀)
38	井	成	寛	(北	海)
39	永	成	隆	(愛	媛)
40	本	成	汐	(神	奈)
41	野	成	汐	(山	梨)
42	関	成	将	(和	山)
43	永	成	憲	(長	福)
44	橋	成	憲	(岡	山)
45	原	成	英	(群	馬)
46	村	成	綾		
47	細	成	正		

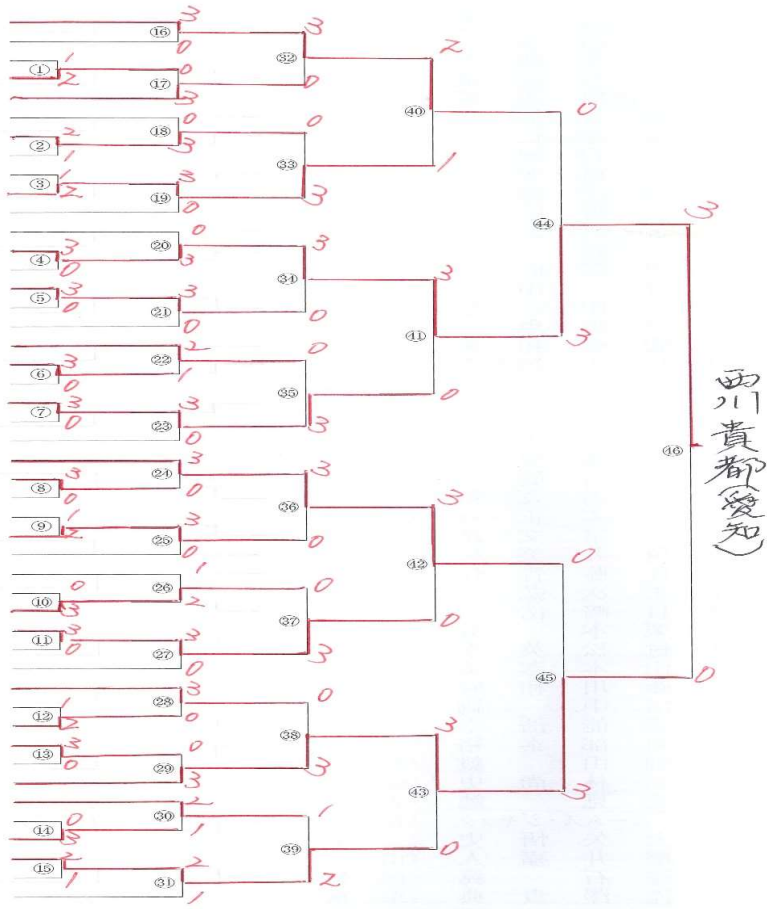

都道府県対抗優勝試合「六段の部」

1	山岡	亮章	(静	岡)
2	保	彦	(岩	手)
3	原	哉	(山	梨)
4	谷	策	(千	葉)
5	本	生	(鹿	島)
6	村	文	(奈	良)
7	中	子	(宮	山)
8	野	久	(群	馬)
9	野	佑	(長	崎)
10	澤	弘	(愛	知)
11	下	人	(兵	庫)
12	黒	修	(神	奈)
13	林	樹	(秋	田)
14	花	美	(徳	島)
15	幸	悠	(鳥	取)
16	安	希	(香	川)
17	松	朗	(埼	玉)
18	齋	男	(福	井)
19	渡	志	(宮	城)
20	甲	介	(宮	崎)
21	神	起	(京	都)
22	楠	太	(茨	川)
23	西	人	(石	大)
24	大	裕	(北	海)
25	中	泰	(高	知)
26	三	靖	(福	賀)
27	亀	和	(佐	野)
28	佐	作	(岐	早)
29	末	一	(山	梨)
30	日	兄	(和	山)
31	栗	英	(大	山)
32	村	季	(山	分)
33	山	美	(山	形)
34	藤	麻	(大	広)
35	田	絢	(栃	新)
36	戒	綺	(新	愛)
37	阿	史	(吉	福)
38	畑	勉	(青	森)
39	栗	史	(福	岡)
40	逸	史	(三	山)
41	ジ	人	(滋	東)
42	エ	翼		
43	ーム	典		
44	ズ			
45	ス			
46	ス			
47	ス			

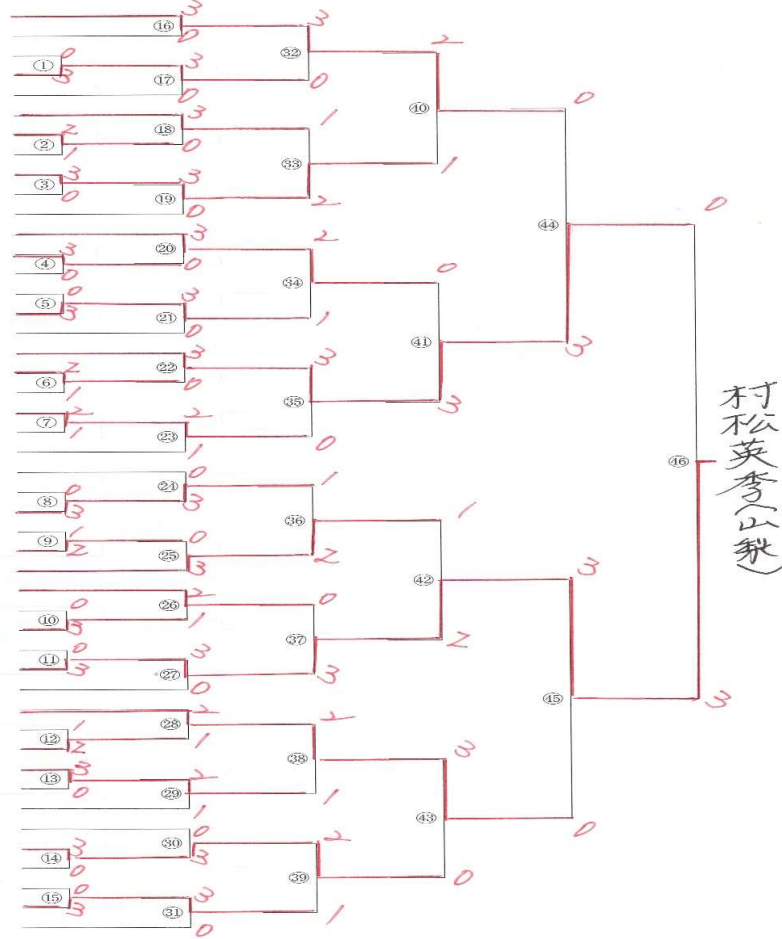

都道府県対抗優勝試合「七段の部」

1	岡	安	誠	(岡	山)
2	大	西	和	(新	潟)
3	甲	斐	涉	(愛	知)
4	鴨	田	修	(埼	玉)
5	原	津	廣	(山	形)
6	志	野	幸	(岐	阜)
7	池	田	人	(和	歌)
8	吉	内	澄	(東	京)
9	堀	之	夫	(鹿	児)
10	宮	原	義	(長	野)
11	宗	像	和	(北	海)
12	三	宅	喬	(宮	崎)
13	切	田	望	(岩	手)
14	船	津	子	(島	根)
15	内	海	弥	(徳	島)
16	坂	本	樹	(兵	庫)
17	池	沢	孝	(千	葉)
18	松	浦	典	(三	重)
19	佐	問	聡	(福	島)
20	萩	原	康	(山	梨)
21	塚	本	一	(熊	本)
22	松	下	和	(静	岡)
23	海	東	典	(滋	賀)
24	大	嶋	介	(福	井)
25	相	石	一	(大	分)
26	横	馬	高	(香	川)
27	石	井	剛	(京	都)
28	戸	田	章	(秋	田)
29	宮	崎	輔	(長	崎)
30	瀧	脇	未	(群	馬)
31	宮	田	吾	(広	島)
32	角	田	美	(青	森)
33	浅	岡	美	(富	山)
34	上	原	枝	(沖	縄)
35	作	田	也	(石	川)
36	平	山	一	(佐	賀)
37	大	岡	満	(鳥	取)
38	原	松	渡	(神	奈)
39	乘	島	志	(愛	媛)
40	中	田	吾	(大	阪)
41	横	瓶	子	(福	岡)
42	二	橋	博	(茨	城)
43	岩	川	貴	(高	知)
44	森	田	進	(奈	良)
45	福	本	智	(山	口)
46	松	本	子	(宮	城)

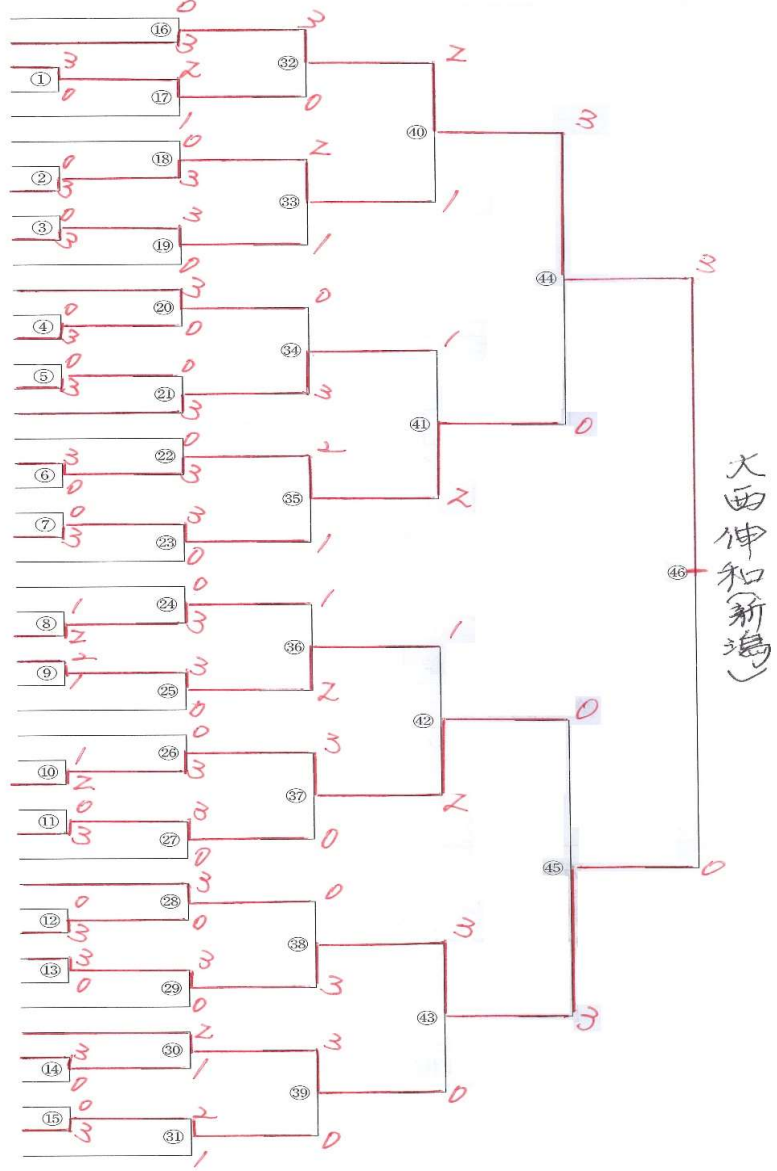

◇ 第78回 国民スポーツ大会 剣道競技 ◇

2024年09月28日(土)～30日(月)まで佐賀県神埼市で、第78回国体剣道競技が開催されました。戦績は下記の通りです。温かい応援ありがとうございました。

少年女子

	チーム	本数	勝数	勝数	本数	チーム
1回戦	茨城県	1	0	—	2	兵庫県
2回戦	青森県	4	2	—	0	兵庫県

天皇杯	10位
皇后杯	8位
総合成績	10位

少年男子

	チーム	本数	勝数	勝数	本数	チーム	
1回戦	北海道	1	1	—	1代	1	兵庫県
2回戦	兵庫県	1	0	—	4	8	佐賀県

成年男子

	チーム	本数	勝数	勝数	本数	チーム	
1回戦	兵庫県	1	1	—	2	2	千葉県

審 査 会

審査会における登録料は、合格者に振込用紙をお渡ししますので、各自で振り込みをしていただくことになります。審査会当日の支払いはありません。

◆ 剣道段位（初～三段）審査会 ◆

- (1) 日 時 令和 6 年 12 月 15 日 (日) 9:00 受付
(2) 会 場 ベイコム総合体育館 Tel: 06-6489-2027
尼崎市西長洲町1-4-1
- (3) 受審資格 ① 当連盟の会員であること。
② 受審申込書の受審資格欄を参照してください。
③ 初段は満13歳以上の方が受審できます。
年齢基準は審査当日(12月15日)
- (4) 審査課目 ① 実 技
② 日本剣道形(実技審査合格者のみ)
③ 学 科(実技・日本剣道形審査合格者のみ)
- (5) 学科問題 下記4問のうち2問出題します。
剣道学科試験問題・解答集〔改訂版〕(平成9年4月1日改定)より出題
- (初・二段) ① 竹刀、木刀 各部の名称を書きなさい。
② 剣道の5つの構えを書きなさい。
③ 切り返しの効果を5つ書きなさい。
④ 小手技を5つ書きなさい。
- (三 段) ① 残心の必要な理由について書きなさい。
② 鏝ぜり合いの心得を4つ書きなさい。
③ しかけ技3つをあげ、それぞれの技名について簡単に説明しなさい。
④ 不動心について簡単に説明しなさい。
- (6) 登 録 料 級・段位登録料等並びに登録料一覧表(29.4.1一部改正 版)を参照の上
振込をしてください。
- (7) 会 費 少年団体・学校団体から受審した合格者は、登録料に加え会費を振り込む
(2000円) 必要があります。
- (8) 申込方法 受審申込書に審査料を添えて申し込みください。
- (9) 申込期日 **令和6年12月2日(月) 必着**

審 査 会 報 告

【剣 道】

[9月29日(日) 加古川市立武道館] (東播地区協議会主管)

級 位	受審者 (名)	合格者 (名)	基本技不合格者 (名)	合格率 (%)	認定者 (名)
一 級	176	176	0	100	2

年 末 行 事

◆ 稽 古 納 め ◆

今年の連盟稽古は、この日を以って終了します。

- (1) 日 時 令和6年12月22日(日) 10:00～12:00
(2) 会 場 神戸市立王子スポーツセンター
- | | |
|----------|-------|
| 【剣道】 | 剣道場 |
| 【居合道・杖道】 | 身障体育館 |

事務局からのお知らせ

◆ 木刀による剣道基本技稽古法指導者講習会 日程変更のお知らせ ◆

令和6年10月12日に計画しておりました『木刀による剣道基本技稽古法指導者講習会』は王子スポーツセンターの剣道場において令和7年1月26日(日)に決まりました。なお、詳細については「11月兵剣連だより(1月2月の行事等のお知らせ)」にて発表させていただきます。

◆ 年末・年始休業について ◆

事務局の年末・年始の休業は下記のとおりです。(通常休業日は、水・土・祝)

年 末 12月27日(金) から (12/22(日)は連盟稽古納)
年 始 1月4日(土) まで (1/5(日)は連盟稽古始)

以 上